

Муфты FRIALEN® типа UB PN25, без упора

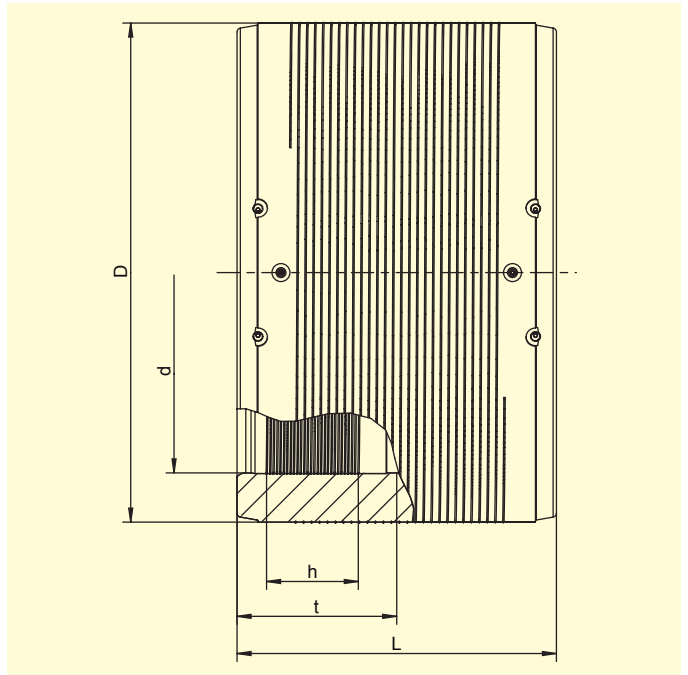

PE 100 SDR 7.4

Максимальное допустимое рабочее давление 25 бар (вода)/ 12 бар (для газа)

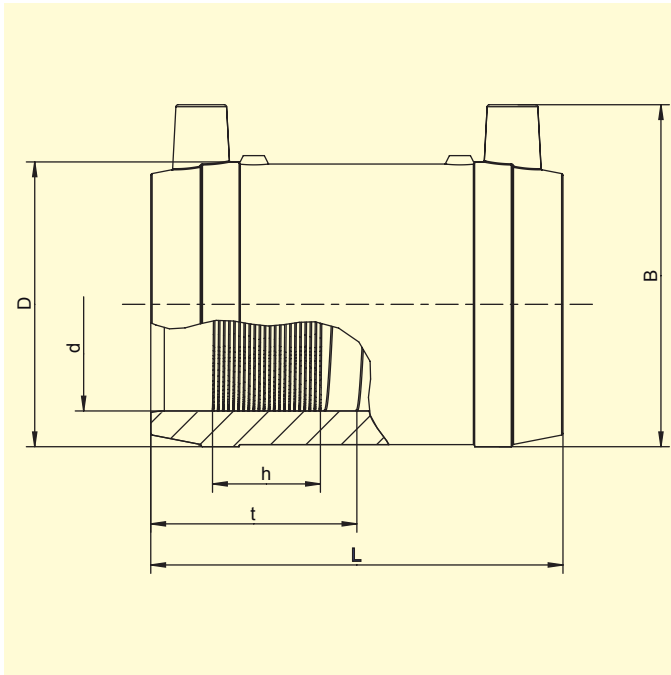

d	Артикул	Статус наличия	VE	PE	D	L	t	h	B	Масса, кг/шт.
90	616270	1	30	240	117	138	69	38	128	0,530
110	616271	1	24	192	142	159	79	50	152	0,870
125	616272	1	16	128	160	172	86	45	170	1,230
140	616273	1	12	96	181	184	92	51	188	1,640
160	616274	1	8	64	206	203	95	59	213	2,360
180	616282	1	6	48	225	210	105	63	225	2,700
200	616283	1	2	36	250	224	110	67	250	3,610
225	616284	1	1	33	280	240	118	73	280	4,900
250	616285	1	1	24	315	246	123	68	315	6,700
280	616286 ①	1	1	18	355	268	134	84	355	9,300
315	616287 ①	1	1	18	400	285	142	80	400	12,100
355	616288 ①	1	1	9	450	300	150	88	450	16,700

① Раздельные зоны сваривания.

У типоразмеров начиная с d280 и выше предусмотрен штрих-код предварительного подогрева, который необходим для компенсации слишком больших кольцевых зазоров.

Фитинги повышенной надёжности марки FRIALEN могут быть приварены к трубам типов SDR от 7,4 до 11. Другие показатели SDR труб – по запросу. Пожалуйста, соблюдайте требования маркировки, нанесенной на изделие.

Важная информация о практическом применении муфт марки приведена на обороте данного листа.

Муфты FRIALEN® типа UB PN25, без упора

Области применения

Муфты марки FRIALEN®, тип UB PN25, предназначены для соединения труб при прокладке трубопроводных линий. Кроме того, такие муфты могут использоваться также и по вариантам применения, перечисленным ниже:

- подсоединение переходников к уже имеющимся трубопроводам;
- выполнение подключений к трубопроводам, имеющим точки опоры или прижима;
- усиление или уплотнение локальных повреждений труб;
- усиление труб на участках, подверженных повышенным нагрузкам вследствие сжатия.

Указания по выполнению работ

Приваривание концов труб к муфте марки FRIALEN®, тип UB PN25, осуществляется по методу FRIALEN®, который гарантированно обеспечивает получение герметичных соединений с продольным силовым замыканием.

Подготовка концов труб к свариванию осуществляется (см. «Руководство по монтажу арматуры повышенной надёжности марки FRIALEN® для распределительных трубопроводов и трубопроводов ввода в дома с d до 225мм», а также «Специальное оборудование марки FRIALEN® для прокладки трубопроводов большого диаметра и ремонта футеровки трубопроводных сетей») обычным порядком (т.е. удаляются оксидные плёнки и производится чистка). При этом следует обратить особое внимание на то, чтобы длины гладких концов элементов арматуры или труб составляли не менее половины длины муфты.

Чтобы обеспечить качественное перекрытие иногда довольно значительного (более 1 мм, макс. 3 мм) кольцевого зазора между муфтой и трубой, который возможен у муфт UB PN25 типоразмеров d 280 – d 355, на такие изделия наносится специальный штрих-код, указывающий на необходимость предварительного подогрева (см. также соответствующее указание на упаковке муфты).

Дополнительную информацию по данному вопросу Вы сможете получить у консультантов сервисной службы, а также у других специалистов, занимающихся нашей продукцией марки FRIALEN. Обращайтесь к нам!

FRIATEC Aktiengesellschaft · Division Technische Kunststoffe
Postfach (п/я) 71 02 61 · 68222 Mannheim (г. Мангейм, ФРГ)
Телефон: +49 621/4861705 · Телефакс: +49 621/479196
Internet: www.frialen.com · E-mail: info-frialen@friatec.de

Двенадцать убедительных доводов в пользу применения свариваемых муфт марки FRIALEN, тип UB PN25

- Значительная глубина муфты обеспечивает выдерживание трубой нужного для монтажа направления и без применения каких-либо дополнительных крепёжных приспособлений.
- Очень широкие зоны сваривания.
- Высокая устойчивость, обеспечиваемая значительными толщинами стенок.
- Наличие холодных зон в торцах и посередине муфты.
- Жёстко закреплённая нагревательная спираль открытого типа обеспечивает непосредственную передачу тепловой энергии на трубу.
- Незначительная величина кольцевого зазора обеспечивает создание оптимального стыкового давления в зоне сваривания.
- Исполнение электрических контактов исключает случайные прикосновения к ним.
- Предусмотрены индикаторы сварки, позволяющие осуществлять визуальный контроль процесса сваривания.
- Для типоразмеров от d280 и выше: уникальная технология предварительного подогрева обеспечивает оптимальное перекрытие зазоров.
- Обозначение партии изделий сохраняется в течение длительного времени.
- Упаковка на одно изделие обеспечивает эффективное предохранение от загрязнения.
- Предусмотрен специальный штрих-код, призванный обеспечивать протоколирование (т.е. возможность отслеживания конструкционного элемента в дальнейшем).

Загрузку файлов с техническими паспортами наших изделий можно произвести через интернет по адресу www.frialen.com